

SCORPION 10" SLIM ANDROID

Rugged Android Tablet Device

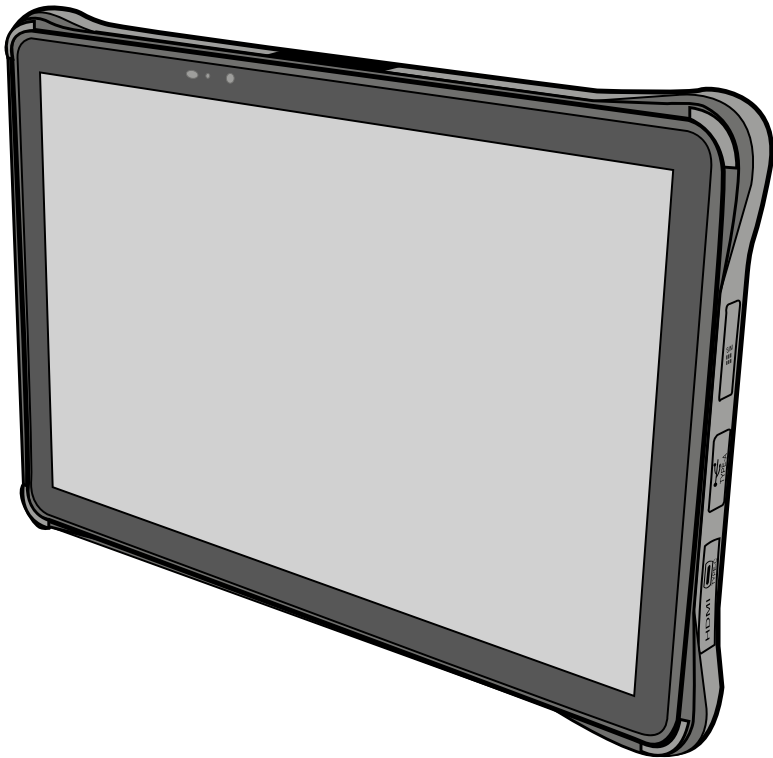

ÜBERBLICK

Im Lieferumfang enthalten ist:

- 1 x SCORPION 10" SLIM Android
- 1 x Lithium Akku (10000mAh)
- 1 x Ladegerät (5V/2A oder 9V/2A oder 12V/1.5A)
- 1 x Type C USB Kabel (1M)
- 1 x Quick Start Guide

Vorderansicht / Seitenansicht

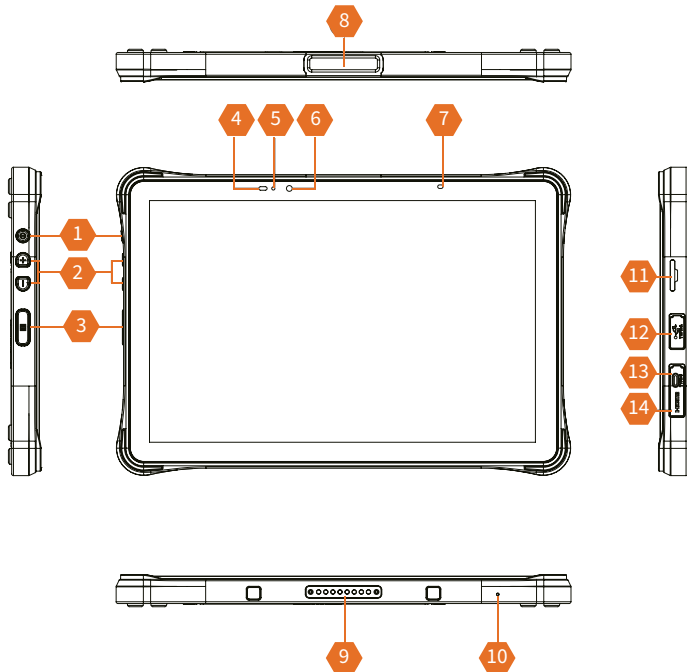

- | | |
|-------------------|----------------------|
| 1. Power-Taste | 8. Barcode Scanner |
| 2. Volume-Taste | 9. POGOPIN |
| 3. Scan Key | 10. MIC |
| 4. Lichtsensor | 11. F/ Nano SIM Slot |
| 5. Power-LED | 12. USB Type-A |
| 6. Vordere Kamera | 13. USB Type-C |
| 7. Scan LED | 14. Micro HDMI |

Rückansicht

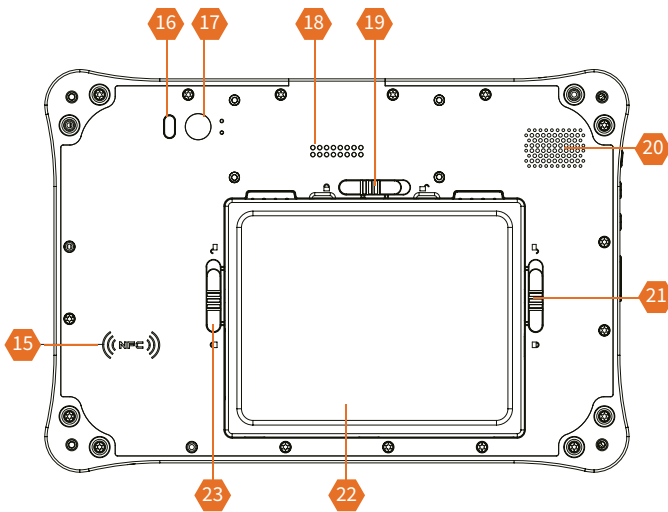

- 15. NFC
- 16. LED Flash
- 17. Hintere Kamera
- 18. POGOPIN
- 19. Akkufachverriegelung
- 20. Lautsprecher
- 21. Akkufachverriegelung
- 22. Akku
- 23. Akkufachverriegelung

INSTALLATION

Im Lieferumfang des SCORPION 10" SLIM Android ist ein Lithium-Akku enthalten.



1. Stellen Sie sicher, dass Sie den mit dem SCORPION 10" SLIM Android gelieferten Akku verwenden. Bei Verwendung einer falschen Batterie besteht Explosionsgefahr.
2. Stellen Sie vor dem Einbau der Batterie sicher, dass alle Komponenten trocken sind. Die Verwendung nasser Komponenten kann zu Schäden führen, die nicht durch die Garantie abgedeckt sind.

1. Schalten Sie das Gerät aus. Bewegen Sie die Verriegelungsknöpfe der Akkufachverriegelungen in die Entriegelungsposition.

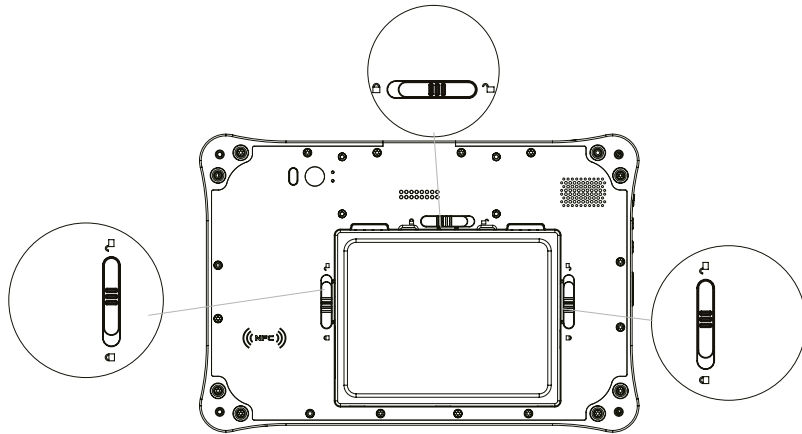

2. Hebeln Sie die Akkuabdeckung vorsichtig aus den Rillen an den Seiten.

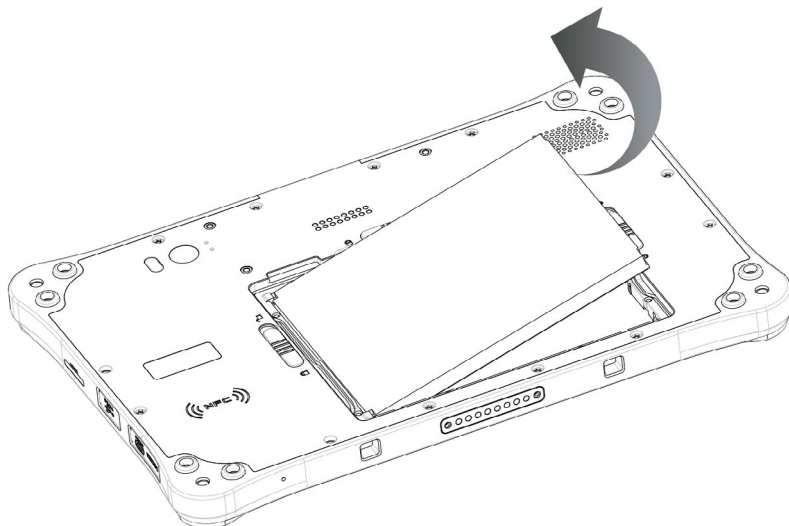

INSTALLATION

3. Legen Sie den Akku ein. Bitte stecken Sie zuerst die Steckerseite ein und drücken Sie dann den Akku nach unten.

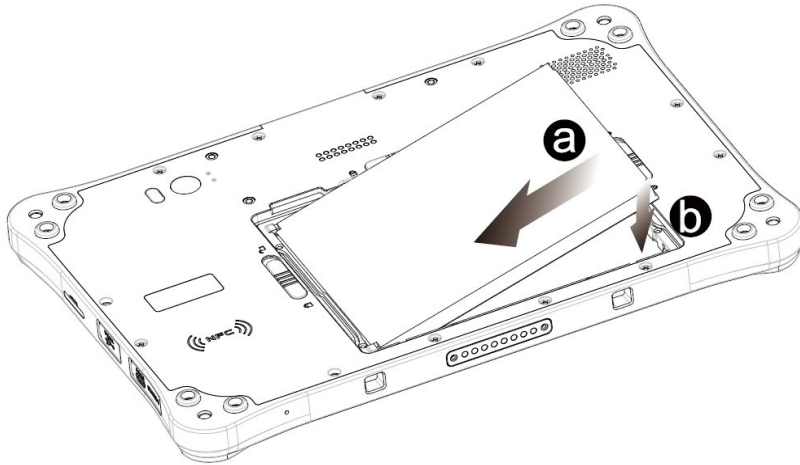

4. Bringen Sie die Akkuabdeckung wieder an. Bewegen Sie den Verriegelungsknopf der Akkuabdeckung in die Verriegelungsposition.
5. Suchen Sie die microSD und die Nano-SIM-Kartenhalter an der Seite und legen Sie die Karte ein.
6. Schieben Sie den Kartenhalter in den Steckplatz, bis er einrastet.



AUFLADEN

Aufladen über einen Computer

1. Öffnen Sie die TYPE-C-Abdeckung auf der rechten Seite des SCORPION 10" SLIM Android, um den TYPE-C-Anschluss freizulegen.
2. Verbinden Sie das SCORPION 10" SLIM Android mit dem mitgelieferten TYPE-C-USB-Kabel mit Ihrem Computer.

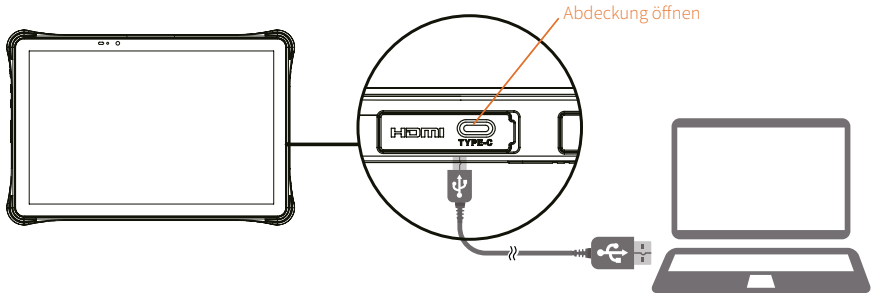

Aufladen mit Wechselstrom

1. Öffnen Sie die TYPE-C-Abdeckung auf der rechten Seite des SCORPION 10" SLIM Android, um den TYPE-C-Anschluss freizulegen.
2. Verbinden Sie das SCORPION 10" SLIM Android mit dem mitgelieferten TYPE-C-USB-Kabel mit dem mitgelieferten Ladegerät.
3. Schließen Sie das Ladegerät an, um das SCORPION 10" SLIM Android aufzuladen.

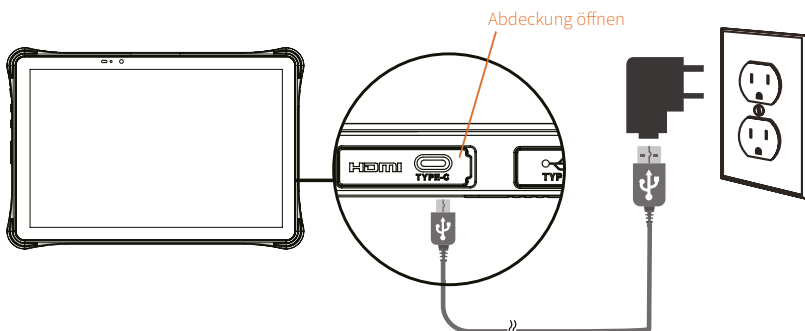

Die Verwendung von Akkus und Ladegeräten, die nicht im Lieferumfang des SCORPION 10" SLIM Android enthalten sind, kann zu Schäden führen, die nicht durch die Garantie abgedeckt sind.

Ein-/Ausschalten

1. Um das SCORPION 10" SLIM Android einzuschalten, drücken Sie 3 Sekunden lang die Power-Taste.
2. Um das SCORPION 10" SLIM Android auszuschalten, drücken Sie 1 Sekunde lang die Power-Taste. Anschließend wird ein Power-Menü angezeigt.

Ruhemodus

1. Wenn der Bildschirm eingeschaltet ist, drücken Sie die Power-Taste, um das SCORPION 10" SLIM Android in den Ruhemodus zu versetzen.
2. Wenn der Bildschirm ausgeschaltet ist, drücken Sie die Power-Taste, um das SCORPION 10" SLIM Android zu aktivieren.

Zurücksetzen

Wenn das System nicht mehr reagiert, drücken Sie etwa 15 Sekunden lang die Power-Taste und lassen Sie sie dann los, um das SCORPION 10" SLIM Android zurückzusetzen.

Power LED

Status	LED	Beschreibung
Nicht-ladend	Rot blinkend	Akkustand ist unter 15%
	Kein LED	Akkustand ist über 15%
	Grün blinkend	Eingehender Anruf, Nachricht oder Benachrichtigung
Ladend	Statisches Rot	Akkustand ist bei 0 - 89%
	Statisches Grün	Akkustand ist bei 90 - 100%

Bemerkung

1. Benutzen oder laden Sie das Gerät nicht an staubigen oder feuchten Orten. Andernfalls funktioniert die Schaltung möglicherweise nicht ordnungsgemäß.
2. Stellen Sie das Gerät nicht in der Nähe von Heizgeräten oder anderen Wärmequellen auf.
3. Halten Sie die Umgebungstemperatur zwischen -10 °C und 50 °C und die relative Luftfeuchtigkeit zwischen 10 % und 90 % RH, um das Gerät zu verwenden.
4. Verwenden Sie ausschließlich das mit dem Gerät gelieferte Ladegerät und Ladekabel.

SICHERHEITSHINWEISE

Bitte vor Inbetriebnahme lesen!



Umgebung:

Schützen Sie das Gerät vor Temperaturen außerhalb des spezifizierten Bereichs. Das Gerät ist gegen Spritzwasser geschützt, darf aber nicht in Wasser untergetaucht und keinem starken Strahlwasser ausgesetzt werden. Setzen Sie das Gerät keinen starken Magnetfeldern oder Umgebungen mit starker statischer Aufladung aus. Sobald Wasser oder Flüssigkeit in das Gerät gelangt ist, schalten Sie es aus und benutzen Sie es nicht bis es getrocknet ist. Lassen Sie es von einem qualifizierten Fachhändler prüfen.



Betriebssicherheit:

Lassen Sie das Gerät nicht fallen. Verbiegen oder verwinden Sie es nicht. Dies kann einen Bruch des Displayglas oder von Leiterplatten und mechanischen Teilen zur Folge haben. Um Hörschäden zu vermeiden, hören Sie Musik über Kopfhörer in mäßiger Lautstärke und stellen Sie die Lautsprecher Ausgänge niemals direkt vor Ihr Ohr. Halten Sie Verpackungsmaterial und Kleinteile von Kindern fern. Es besteht Erstickungsgefahr. Öffnen Sie niemals das Gehäuse des Gerätes oder des Ladegerätes (elektrischer Schlag, Kurzschluss- und Brandgefahr). Führen Sie keine Gegenstände durch Schlitze oder Öffnungen des Gerätes oder Ladegerätes (elektrischer Schlag, Kurzschluss- und Brandgefahr). Versuchen Sie nicht das Gerät zu öffnen. Das Gerät kann dadurch zerstört werden und Sie verlieren den Garantieanspruch.



Reinigung:

Die Reinigung der Oberfläche des Gerätes darf niemals mit Lösungsmittel, Reinigungsmittel oder anderen chemischen Produkten erfolgen. Nutzen Sie stattdessen ein weiches, trockenes Tuch.



Stromversorgung:

Nutzen Sie immer das Original Ladegerät bzw. eines mit passender Stromstärke und Spannung, um einer Schädigung des Gerätes vorzubeugen. Falls Sie ein universelles Ladegerät verwenden, beachten Sie neben der Stromstärke und der Spannung auch die Polung des Ladegerätes. Ziehen Sie das Ladegerät nicht am Kabel aus der Steckdose. Verwenden Sie keine Ladegeräte mit beschädigtem Kabel oder Steckern.



Entsorgung:

Geben Sie gebrauchte elektronische Geräte bei den zuständigen Sammelstellen ab. Bitte beachten Sie, dass Ihr Gerät eine Batterie besitzt und es deshalb nicht über den normalen Hausmüll entsorgt werden darf. Bitte informieren Sie sich bei Ihrer Stadt- oder Gemeindeverwaltung über den korrekten Entsorgungsweg für Gerät und Akku.



Batterie:

Batterien sind Verschleißteile, deren Lebensdauer von der Handhabung abhängt.

Bitte beachten Sie dazu auch folgende Hinweise:

- Laden Sie die Batterie spätestens alle sechs Monate voll auf
- Vermeiden Sie es, das Gerät sowie einzelne Akkus starker Hitze auszusetzen
- Setzen Sie die Batterie keinen mechanischen Beanspruchungen aus
- Verletzen Sie Batterien nicht mit scharfen oder spitzen Gegenständen
- Werfen Sie Batterien nicht ins Feuer, sie können explodieren
- Leeren Sie keine Flüssigkeiten über die Batterie
- Vermeiden Sie einen Kurzschluss der Batterie. Falls Sie Batterien extern kurzschließen, überhitzt und entzündet sich möglicherweise die Batterie
- Sollte Flüssigkeit aus der Batterie auslaufen und in Kontakt mit den Augen treten, bitte sofort mit klarem Wasser ausspülen und einen Arzt aufsuchen
- Bei Kontakt mit Haut bitte sofort mit klarem Wasser ausspülen und einen Arzt aufsuchen
- Bei unsachgemäßem Austausch der Batterie besteht Explosionsgefahr
- Ersatz nur durch denselben, oder einen vom Hersteller empfohlenen gleichwertigen Typ
- Bitte entsorgen sie gebrauchte Batterien nicht über den Hausmüll. Nutzen Sie den Service von Fachgeschäften, die den Tausch durchführen